

ISTRUZIONI MONTAGGIO CORDICINA

MONTAGGIO DELLA FUNICELLA PER IL FUNZIONAMENTO DELLA SCALA.

Togliere la scala - Tagliare un pezzo di funicella di seta della lunghezza di mm. 530 ed eseguire un piccolo nodo ad asola alle due estremità (lunghezza netta annodata mm. 492). Agganciare la funicella al dentino 1, girare sulla puleggia per poi passare sulle carrucole 2 e 3 indi sull'alberello 4 dove si avvolgeranno due spire complete. Ritornare sulla puleggia e passando per la cava 5 agganciare la funicella alla molletta e fissare questa al dentino 6.

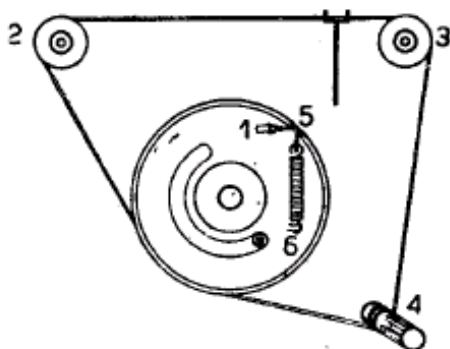

MONTAGGIO DELLA FUNICELLA PER IL FUNZIONAMENTO DEL SELETTORE.

Togliere il castello A. F. - Manovrare la manopola del comando scala in modo da portare l'indice in posizione iniziale (tutto a sinistra). Tagliare un pezzo di funicella metallica della lunghezza di mm. 500 ed eseguire due piccole asole alle estremità (lunghezza netta annodata mm. 475).

Ancorare provvisoriamente il capo 1 della funicella all'ultima piastrina supporto delle bobine; passare sulla carrucola 2 e da qui al tamburo sul quale si avvolgerà per una spira e mezza prima di ancorarsi al dentino 3. Passare sulle carrucole 4 e 5 e fissare il capo della 6 funicella al capo 1, liberato dall'ancoraggio provvisorio, intercalandovi la molla. Saldare la piastrina guida nuclei al tratto rettilineo 4-5 della funicella e rimontare il castello A. F.

